

OptiFeed BigBag (FPS16-E)

Trasporto smalto in polvere dal sacco BigBag

Il sistema di alimentazione polvere OptiFeed BigBag (FPS16-E) è progettato per il trasporto dello smalto in polvere presente nei sacchi BigBag.

La pompa polvere OptiFeed 4.0 può trasportare la polvere dal sacco BigBag fino ad una distanza di 25 metri.

La fornitura comprende:

- Sistema di sollevamento del sacco BigBag
- Pescante con fluidificazione integrata
- Pompa polvere OptiFeed 4.0

I principali vantaggi della pompa OptiFeed 4.0 sono:

- Trasferimento di grandi quantità di polvere su lunghe distanze e con notevoli dislivelli
- Trasporto della polvere con ridotti volumi di aria compressa
- Programma di pulizia automatico dell'intero circuito della polvere
- Monitoraggio delle parti di usura
- Adatto per polvere organica, metallica e smaltata
- Possibilità di collegamento a sistemi di controllo superiori
- Facile da mettere in funzione

Controllo del flusso della polvere:

Il trasporto della polvere è monitorato da un sensore di flusso. Se durante la fase di trasporto della polvere, il sensore installato nella pompa OptiFeed 4.0, rilevasse una mancanza di polvere o una quantità insufficiente, in un tempo definito, il sistema attiverà la movimentazione automatica del sacco (su e giù), per favorire il pescaggio della polvere.



OptiFeed BigBag FPS16-E



OptiFeed BigBag FPS16-E con BigBag

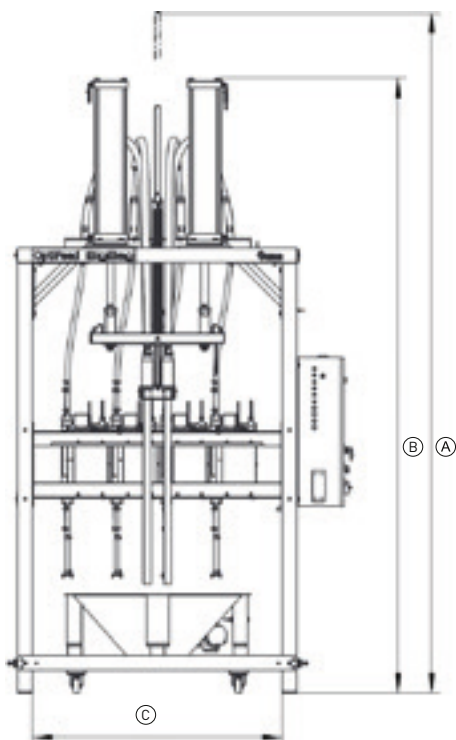

OptiFeed BigBag FPS16-E

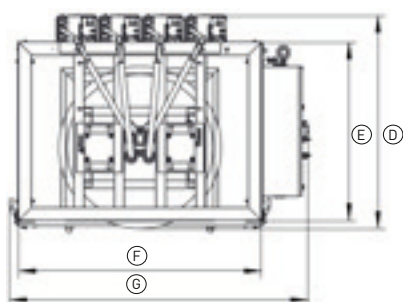

OptiFeed BigBag FPS16-E

Dati tecnici* OptiFeed BigBag (FPS16-E)

| | |
|---|---|
| Max. carico: | 1250 kg |
| Base contenitore: | 950 mm x 950 mm |
| Altezza: | 1650 mm |
| Polvere in uscita: | <8 m = 6 kg/min 8-16 m = 4,5 kg/min 16-25 m = 4 kg/min |
| Pressione di ingresso aria compressa: | 6 - 8 bar |
| Consumo aria compressa: | 12 Nm ³ /h per ogni OptiFeed 4.0 2,0 Nm ³ /h sollevamento 0,5 Nm ³ /h pescante fluidificato |
| Qualità aria compressa: | max. vapore acqueo Contenuto 1.3 g/m ³ max. contenuto d'olio 0.1 mg/m ³ |
| Tensione d'ingresso nominale: | 3 x 400 VAC + N + PE |
| Frequenza: | 50 / 60 Hz |
| Valore potenza d'ingresso (carico collegato): | 300 VA |
| Polvere applicabile: | Smalto |
| Nota di sicurezza: | A causa del rischio di incidenti e a seconda del posizionamento del sistema, le barriere di sicurezza devono essere posizionate in conformità con le normative locali |

* Le prestazioni di trasporto indicate sono valori di riferimento. Le possibili deviazioni dipendono dalla polvere, dal tipo di polvere, dal condizionamento e dalla distanza di trasporto della polvere.

| FPS16-E | | | |
|---------|---------|---|---------|
| A | 3650 mm | E | 1100 mm |
| B | 3300 mm | F | 1500 mm |
| C | 1340 mm | G | 1840 mm |
| D | 1320 mm | | |

Configurazioni

L'OptiFeed Big Bag (FPS16-E) può essere equipaggiato con una o due pompe OptiFeed 4.0. I comandi e le pompe possono essere montati a scelta a sinistra, a destra o sul retro.

Gema Switzerland si riserva il diritto di apportare qualsiasi modifica senza alcun preavviso!